

ÇİFT KÜRELİ DARBESİZ (KİNETİK) VANTUZ

FAF 7340



Özellikler

- Darbesiz dinamik vantuzun en önemli özelliklerinden birisi, hava atma çapının giriş çapı ile aynı olmasıdır.
- Çift kürelî darbesiz kinetik vantuzlar, dört fonksiyonlu vantuzlar olup; hava tahliyesi, hava emme, ani kapanma sonucu oluşan darbeleri önler. İkinci küresi ile basınç altında hava tahliyesi fonksiyonunu yerine getirir.
- Erken kapanma nedeniyle havanın tam olarak tahliye edilememesi problemini ortadan kaldırır.
- Tek hücreli dizaynı, düşük ağırlığı montajda ve kullanımda büyük avantaj sağlar.
- PP (Polipropilen) den yapılmış yüksek dirençli flatör parçalar, deformasyon ve aşınma etkilerini ortadan kaldırır.
- Sfero döküm EN 1092-2 standardında flanşlı bağlantı ve kolayca değiştirelebilen polietilen şamandıra parçası.
- Sfero döküm gövde ve kapak, mavi epoksi kaplama boya.
- Çalışma basınç aralığı: 0.2 – 25 bar.

Sıcaklık

- +70 °C

ÜRETİM STANDARTLARI

DN50 → DN300
PN 10-16

Tasarım	EN 1074-4
Bağlantı	EN 1092-2 / ISO 7005-2
Markalama	EN 19
Testler	EN 12266 - 1
Boya	Elektrostatik Toz Boya

Ürün Açıklaması

FAF7340 Çift Kürelî Darbesiz Kinetik Vantuz; İsale hatlarında ve şebekelerde, montaj sonrası veya bakım için boşaltılıp tekrar dolurma sırasında mevcut havayı tahliye etmek ve arıza veya bakım için hattın boşaltılması sırasında, hat içerisine hava emmek ve de su içinde zaman zaman oluşan küçük hava kabarcıklarını tahliye etmek amacıyla kullanılır.

Aksesuarlar

- Sürgülü vana, FAF6000
- Kelebek vana, FAF3500-3600
- Flanş adaptör, FAF3960

Uygulama Alanları

- Pompa emme hatları
- Su hatları
- Su şebekesi
- Hat vanaları
- Venturimetreler
- Piston ve türbin pompaları

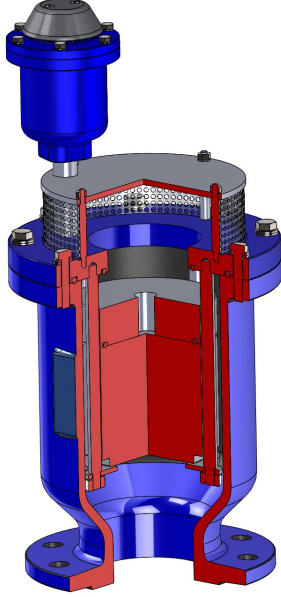

ÜRÜN MODEL KODLARI

FAF7310	TEK KÜRELİ VANTUZ
FAF7320	ÇİFT KÜRELİ VANTUZ
FAF7330	DARBESİZ DİNAMİK VANTUZ
FAF7340	ÇİFT KÜRELİ DARBESİZ (KİNETİK) VANTUZ
FAF7350	ŞEBEKE (TOPRAK ALTI-SOKAK) VANTUZ

VANA TEST BASINCI (Bar)

MAKSİMUM ÇALIŞMA BASINCI	GÖVDE TESTİ	CONTA TESTİ
10	15	11
16	24	17,6
25	37,5	27,5

Vanaların % 100'ü FAF tesislerinde hidrostatik testlere tabi tutulur.

Not

- Doğru kullanım ve güvenlik önlemleri için lütfen kurulum ve kullanım talimatlarına uyunuz.

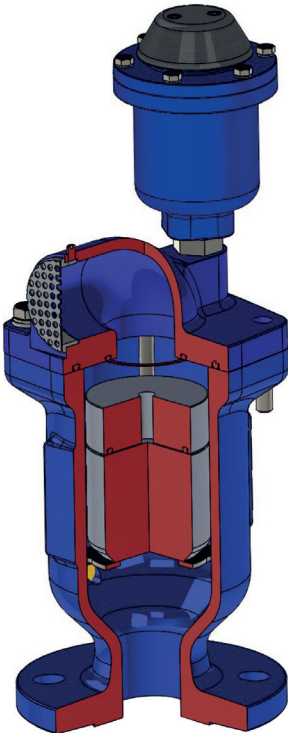



Materyal Listesi

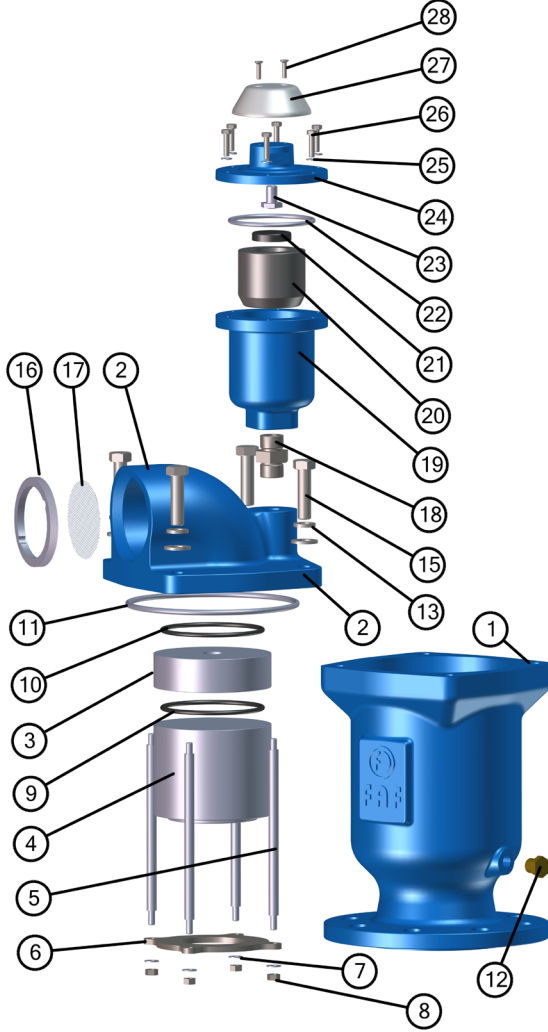

NO	ÜRÜN	MALZEMELER
1	GÖVDE	EN GJS 500
2	KAPAK	EN GJS 500
3	ÜST FLATÖR	PP (Polipropilen)
4	ALT FLATÖR	PP (Polipropilen)
5	SAPLAMA	AISI420
6	FLANŞ	AISI430
7	RONDELA	AISI304
8	SOMUN	AISI304
9	O-RİNG	NBR - EPDM
10	O-RİNG	NBR - EPDM
11	O-RİNG	NBR - EPDM
12	KÖR TAPA	BRASS
13	RONDELA	AISI304
14	PUL	AISI304
15	CİVATA	AISI304
16	FİLTRE KAPAĞI	AISI304
17	FİLTRE	AISI304
18	NİPEL	AISI304
19	DN25 VANTUZ GÖVDE	EN GJS 500
20	DN25 VANTUZ FLATÖR	PP (Polipropilen)
21	CONTA	NBR - EPDM
22	O-RİNG	NBR - EPDM
23	ORİFİS	AISI420
24	DN25 VANTUZ KAPAK	EN GJS 500
25	RONDELA	AISI304
26	CİVATA	AISI304
27	MUHAFAZA	PLASTİK
28	CİVATA	ISO 10642

Teknik Detay, Çizim ve Ölçüler

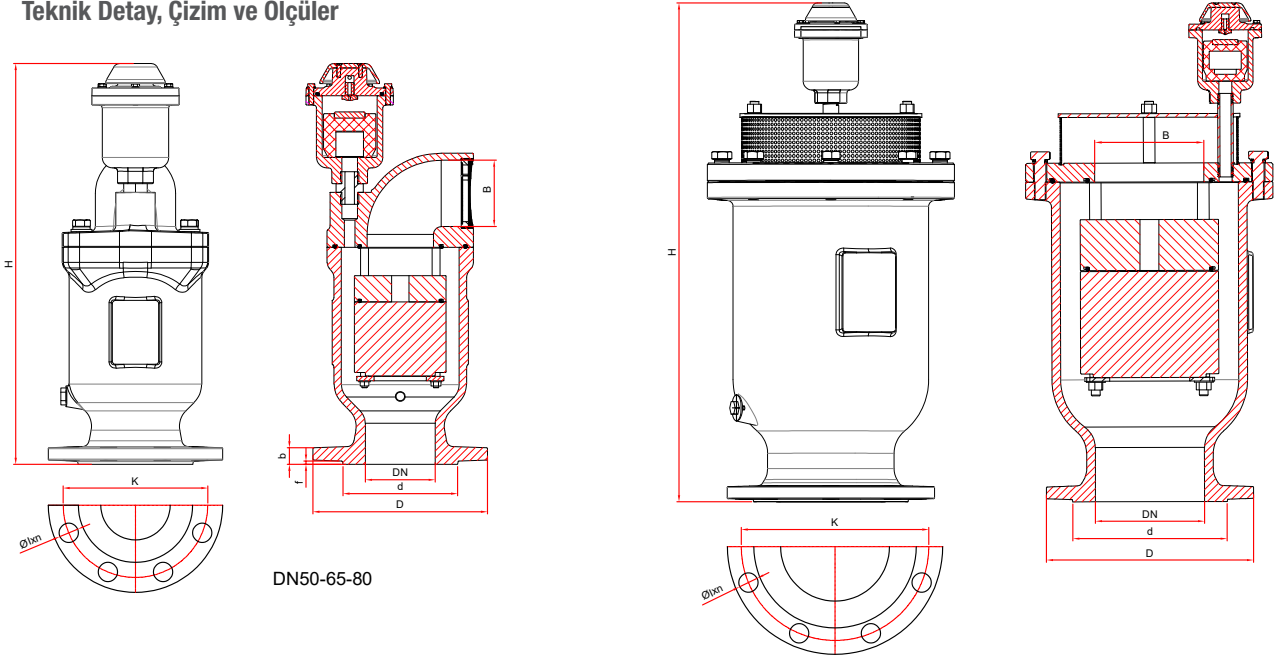

ÖLÇÜLER PN10

DN (mm)	D	K	d	Øl x n	f	b	H	B
50	165	125	99	19x4	3	19	430	50
65	185	145	118	19x4	3	19	440	65
80	200	160	132	19x8	3	19	460	80
100	220	180	156	19x8	3	19	512	100
150	285	240	211	23x8	3	19	685	150
200	340	295	266	23x8	4	20	775	200
250	400	350	319	23x12	4	22	811	250
300	455	400	370	23x12	4	24,5	811	250

DN300 Redüksiyon geçişlidir.

ÖLÇÜLER PN16

DN (mm)	D	K	d	Øl x n	f	b	H	B
50	165	125	99	19x4	3	19	430	50
65	185	145	118	19x4	3	19	440	65
80	200	160	132	19x8	3	19	460	80
100	220	180	156	19x8	3	19	512	100
150	285	240	211	23x8	3	19	685	150
200	340	295	266	23x12	4	20	775	200
250	400	355	319	28x12	4	22	811	250
300	455	410	370	28x12	4	24,5	811	250

DN300 Redüksiyon geçişlidir.

ÖLÇÜLER PN25

DN (mm)	D	K	d	Øl x n	f	b	H	B
50	165	125	99	19x4	3	19	430	50
65	185	145	118	19x8	3	19	440	65
80	200	160	132	19x8	3	19	460	80
100	235	190	156	23x8	3	19	512	100
150	300	250	211	28x8	3	20	685	150
200	360	310	274	28x12	4	22	775	200
250	425	370	330	31x12	4	24,5	811	250
300	485	430	389	31x16	4	25	811	250

DN300 Redüksiyon geçişlidir.

Kombinasyon (Yeraltı-Cadde) ARV Kurulumu

- Kombinasyon ARV'ler, boru patlamalarının meydana geldiği su şebekelerinde, boruların deformasyonunu önlemek, su kaçaklarını veya kayıplarını önlemek için yeraltına gömülü, boru içindeki havayı tahliye eden ve havayı boruya vakumlayan tip hava tahliye vanalarıdır. su kriterleri uygun olsa bile yetersiz veya su kesintisi sorunları.
- Montaj için flanşlı tapayı veya flanşlı kelepçeyi ana boruya sıkıca takın. Flanşlı spigot takacaksanız, sızıntı veya vakuma neden olabilecek herhangi bir eksikliği önlemek için uygun şekilde kaynak yapıldığından emin olun.
- Flanşlı kelepçe kurulumunda, önemli noktalar, sızdırmazlığın yanlış hizalanmadığından ve kelepçenin iyice sıkıldığından emin olmaktadır.
- Makara ve kelepçe montajını bitirdikten sonra flanşa contanızı yerleştirin ve ARV'yi flanşa yerleştirin, civata&somunları takıp iyice sıkın. Ardından 1-1,5mt uzunluğunda bir uzatma borusu yerleştirin. ARV'nin altında bulunan boşaltma girişine borunun açık tarafı hizasına kadar bir miktar çakıl taşı yayın ve ARV'nin plastik kapağının üzerindeki seviyeye kadar dikkatlice doldurun. Yüzey kutusu yüksekliği 250 mm olmalıdır. Yüzeyden mesafeyi ayarladıktan sonra, yüzey kutusunu zemine sıfır olacak şekilde yerleştirin, zemin kısmını sabitlemek için betonla doldurun. Bu işlemi tamamladıktan sonra dolumunuzu tamamlamaya devam edebilirsiniz.

Kurulum Türü

- Kombinasyon ARV'ler, boru patlamalarının meydana geldiği su şebekelerinde, boruların deformasyonunu önlemek, su kaçaklarını veya kayıplarını önlemek için yeraltına gömülü, boru içindeki havayı tahliye eden ve havayı boruya vakumlayan tip hava tahliye vanalarıdır. su kriterleri uygun olsa bile yetersiz veya su kesintisi sorunları.
- Montaj için flanşlı tapayı veya flanşlı kelepçeyi ana boruya sıkıca takın. Flanşlı spigot takacaksanız, sızıntı veya vakuma neden olabilecek herhangi bir eksikliği önlemek için uygun şekilde kaynak yapıldığından emin olun.
- Flanşlı kelepçe kurulumunda, önemli noktalar, sızdırmazlığın yanlış hizalanmadığından ve kelepçenin iyice sıkıldığından emin olmaktadır.
- Makara ve kelepçe montajını bitirdikten sonra contanızı flanşa yerleştirin ve ARV'yi flanşa yerleştirin, civata&somunları sıyırın ve iyice sıkın. Ardından 1-1,5mt uzunluğunda bir uzatma borusu yerleştirin. ARV'nin altında bulunan boşaltma girişine borunun açık tarafı hizasına kadar bir miktar çakıl taşı yayın ve ARV'nin plastik kapağının üzerindeki seviyeye kadar dikkatlice doldurun. Yüzey kutusu yüksekliği 250 mm olmalıdır. Yüzeyden mesafeyi ayarladıktan sonra, yüzey kutusunu zemine sıfır olacak şekilde yerleştirin, zemin kısmını sabitlemek için betonla doldurun. Bu işlemi tamamladıktan sonra dolumunuzu tamamlamaya devam edebilirsiniz.

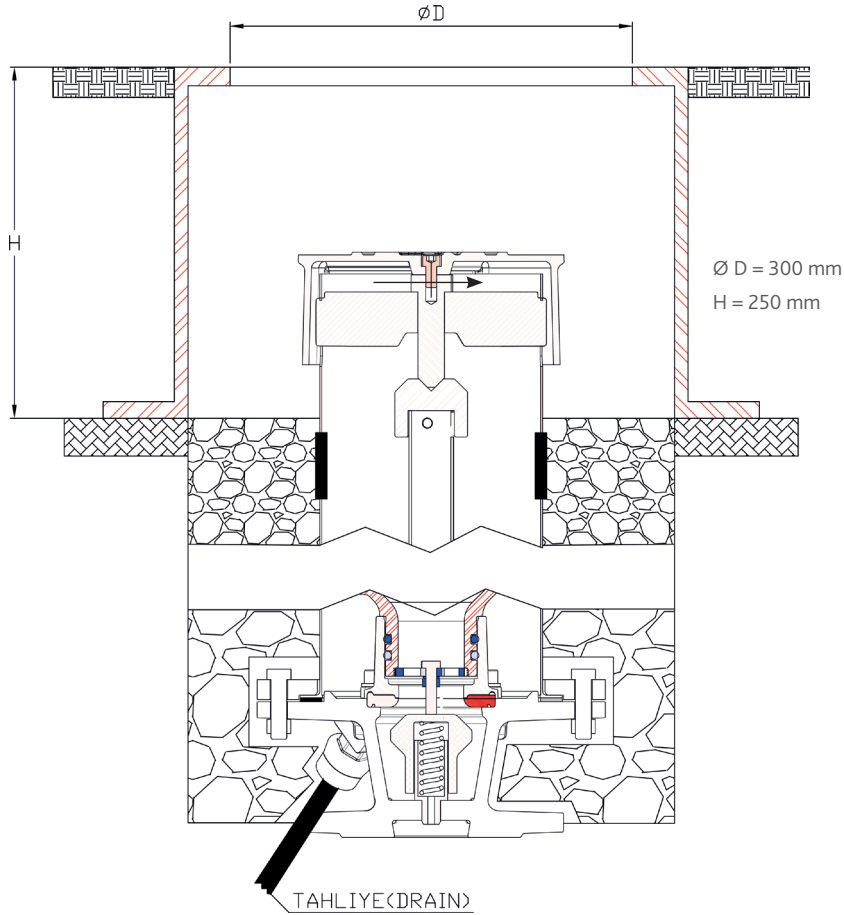

ÇİFT KÜRELİ DARBESİZ (KİNETİK) VANTUZ

FAF 7340

Genel Bilgi

- Boru hattı işletimi ve güvenliği için hava boşluğu ve serbest bırakılması hayati önem taşımaktadır.
- Boru hatları ile karşılaşan birçok problem aslında borunun içinde bırakılmayacak olan hava ile ilgilidir.
- Boru hattındaki hava nereden geliyor?
- Boru hattı su doldurmadan önce hava ile doldurulmuştur.
- Suda% 2 çözülmüş hava vardır, bu da sıcaklık değişimi veya basınç düşüşü ile buharlaşabilir.
- Her pompa belirli bir miktarda hava emer.
- Yanlış kurulumlar.

Sıkışan Havanın Etkileri

- Boru hattındaki hava, doldurulmuş su kesitini daraltır ve işletme maliyetini artırır.
- Bazen sıkışan hava, pompanın yapısına bağlı olarak tüm akışı durdurabilir.
- Tepe noktada, sıkışan hava aniden hareket eder. Bu boru hattında türbülans ve titreşim yaratır.
- Korozyon oranı hızlanır.
- Hatalı debimetre ölçümlerine neden olur.
- Kontrol vanalarının çalışmasını etkiler.
- Bazı durumlarda, sıkışan hava, borunun patlamasına neden olacak bir anda gelir.

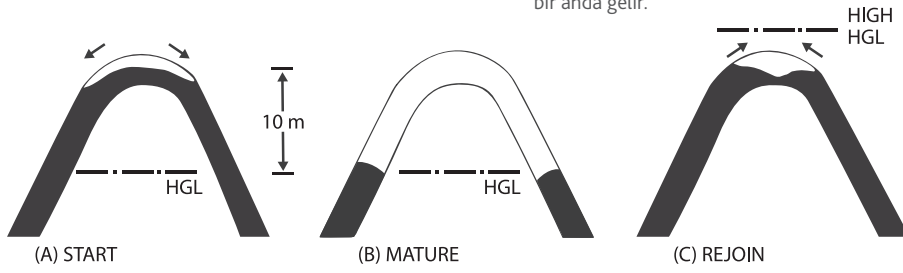

Vantuz Kullanım – Çalışma - Uygulama

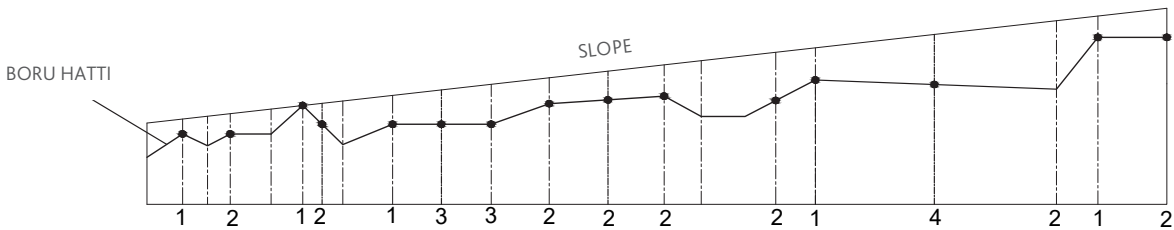
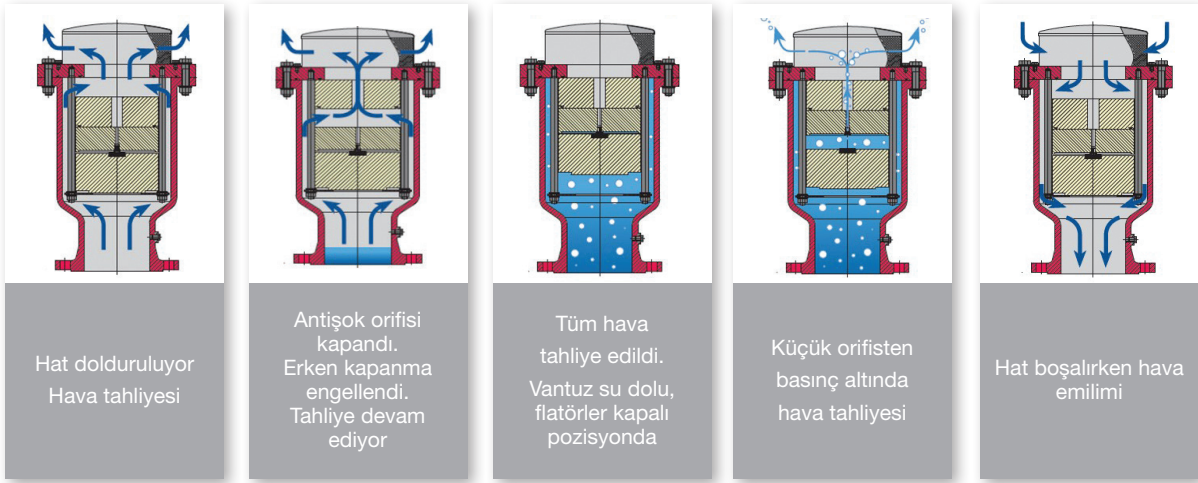

Vantuz Uygulama

- Tam tepe noktaları
- Aşağı doğru eğimde artış ya da yukarı doğru eğimde azalma varsa.
- Uzun doğrusal boru hatlarında her 600 ila 1000 m mesafelerde
- Uzun eğimli hatlarda her 600 m de bir.
- Şehir şebekelerinde her 400 – 500 m de bir.

Vantuz yerleşim aralığı 3 ve 4. Maddeye ilave olarak ;

Boru hattı çapı DN (mm) X 1 (m) olarak alınabilir.

(DN1000 mm X 1m. = 1000 m)

Vantuz Seçim Kriteri

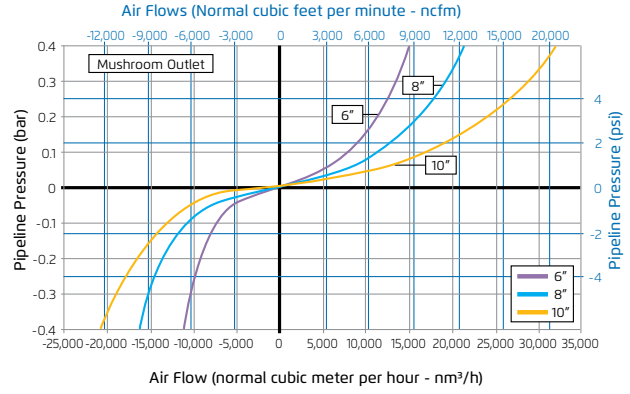
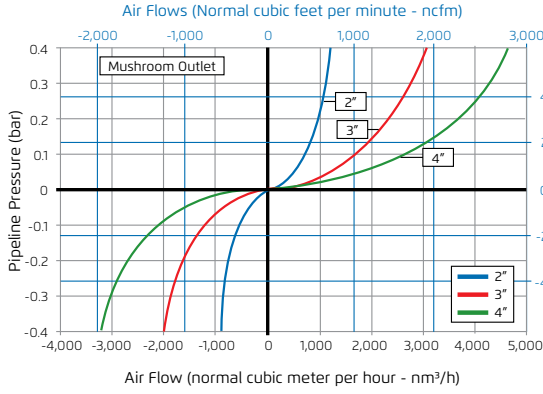
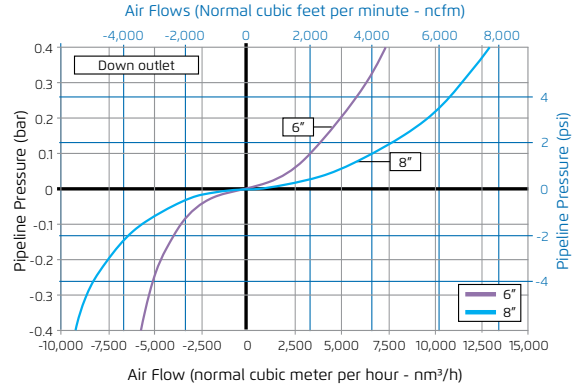
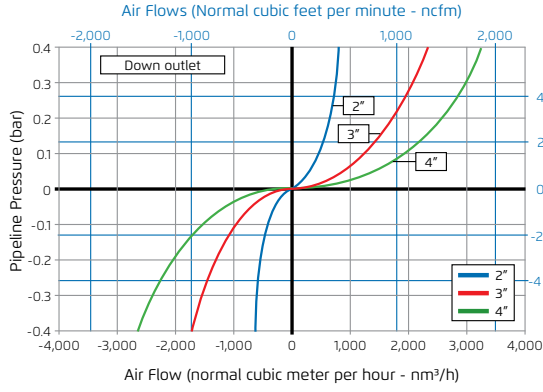

BORU ÇAPLARINA GÖRE TAVSİYE EDİLEN VANTUZ ÖLÇÜLERİ	
Boru İç Çap-mm	Vantuz-DN
65-150	50
200-250	65
300-400	80
450-600	100
700-900	150
1000-1200	200
1400-1600	250
1800-2000	300

ORIFİS SEÇİM	
Vantuz Çapı	Orifis Çapı
DN50	1mm
DN65	1mm
DN80	1.5mm
DN100	1.5mm
DN150	1.5mm
DN200	2.5mm
DN250	2.5mm
DN300	2.5mm

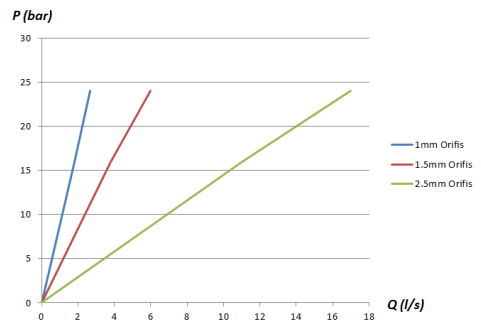

Vantuz Fabrika Testleri

1. Dayanım Testi
2. Hidrostatik Test
3. Düşük Basınç Sızdırmazlık Testi
4. Hava tahliyesi
5. Basınç altında hava tahliyesi
6. Emme testleri